

	Detalj	Art. nr.
1	Livline/snömarkör	SN1010
2	Tätplåt OPTI	TP3645
3	Tätplåt förhöjd	TP3551

Följ arbetsmiljöverkets regler! Allt arbete på höjder över 2 m måste utföras med fallskyddsutrustning.
Weland Stål kan hjälpa dig att skapa en säker arbetsplats.

Tätplåt slät OPTI

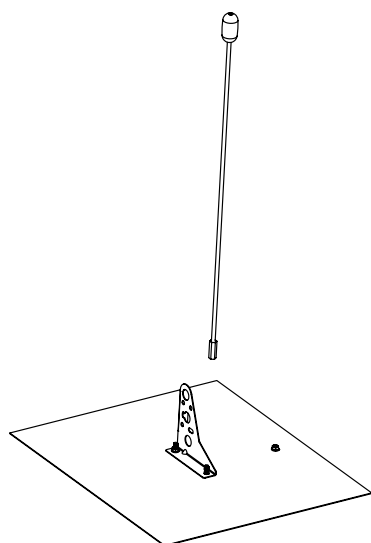

1. Snödjupsmarkör

Ta bort mutter vid fästet.

OBS! Vid nytt montage glöm inte gummibrickor under fästet.

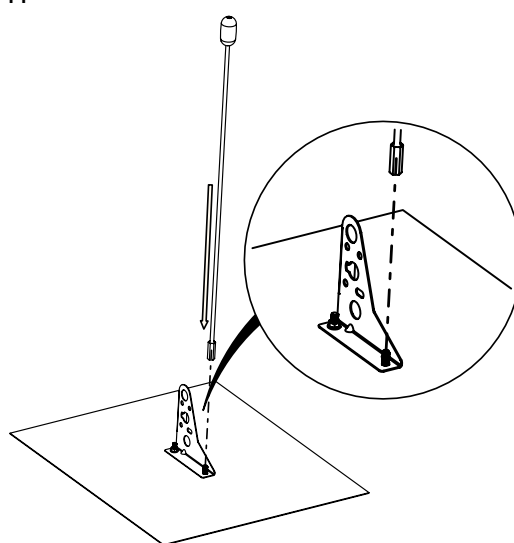

2. Montera långmuttern

Montera långmutter med gängstång på bult vid fäste.

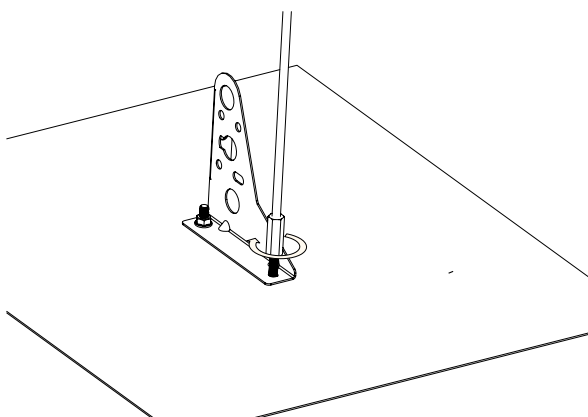

3. Långmutter

Långmutter skruvas fast ner mot fäste.

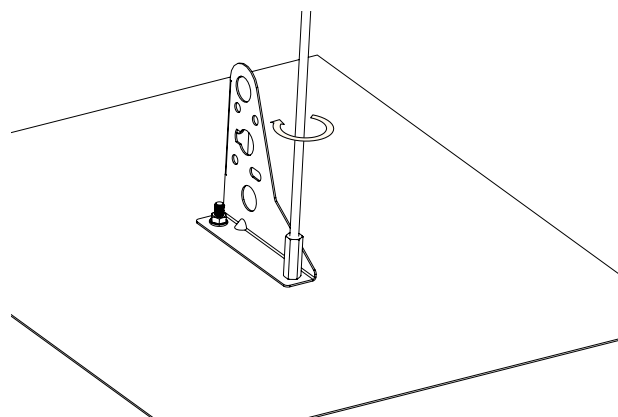

4. Gängstång

Gängstång skruvas fast mot vagnsbult.

Följ arbetsmiljöverkets regler! Allt arbete på höjder över 2 m måste utföras med fallskyddsutrustning.
Weland Stål kan hjälpa dig att skapa en säker arbetsplats.

Tätplåt förhöjd

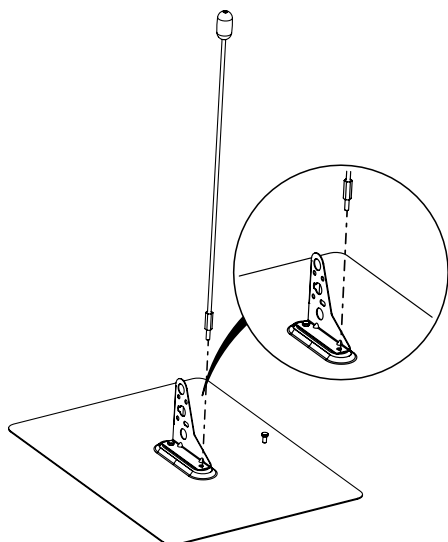

1. Snödjupsmarkör

Ta bort bult vid fästet.

OBS! Vid nytt montage glöm inte gummibrickor under fästet.

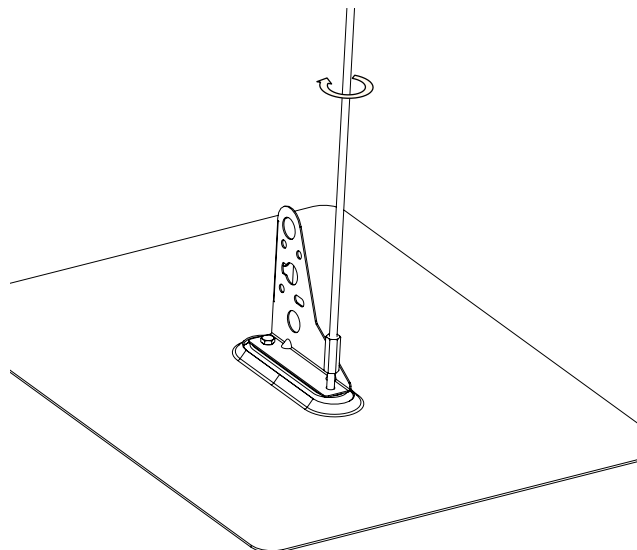

2. Montera gängstång

Montera gängstång med långmutter i tätplåt vid fäste.

OBS! Skruva ned gängstången tills den nuddar taket. Skruva sedan upp den ett varv så den inte ligger mot. Glöm inte att återmontera gummibrickan under fästet.

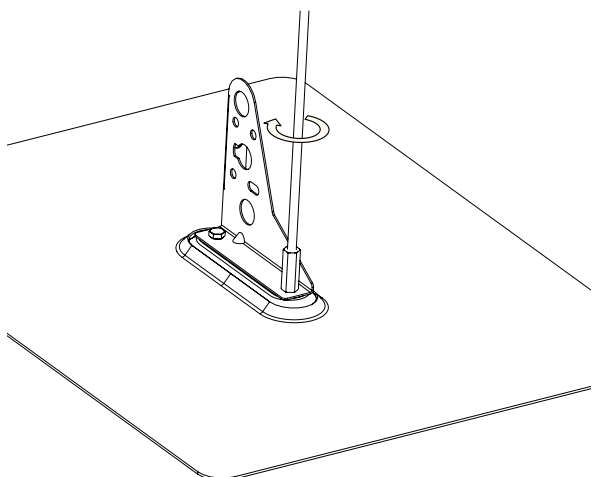

3. Gängstång

Gängstång skruvas ner 15 mm i tätplåtens gänga för att inte gå ner i tätskiktet.

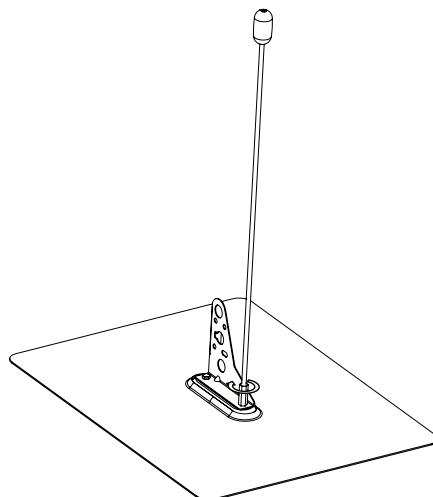

4. Långmutter

Långmutter skruvas fast mot fäste.