

	Detalj	Art. nr.
1	Fästplatta	FP0300
2	Fäste typ 5	NS5000
3	Distans takstege/takbrygga	DS5700
4	Gängstång M10 L=1000 mm	RB1010-00

	Detalj	Art. nr.
5	Träskruv 6-kant 6x30	TS6301/TS6310
6	Flänsmutter M10	MU1001/MU1010
7	Bricka 10,5x36x2	XBR3610
8	Gummibricka Ø50 M10	GB5010 (GB0010)

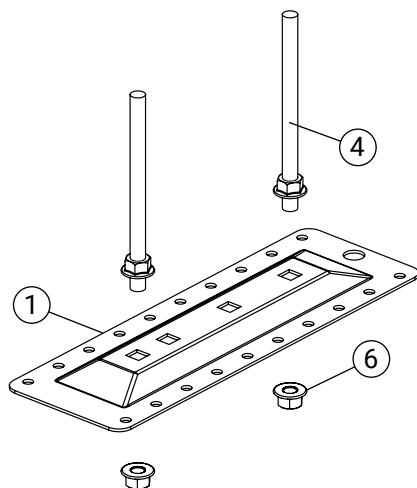

1. Montage gängstänger

Lås fast gängstångerna (4) med dubbla muttrar (6). Längden på gängstångerna (4) anpassas efter läkthöjd och profilhöjd.

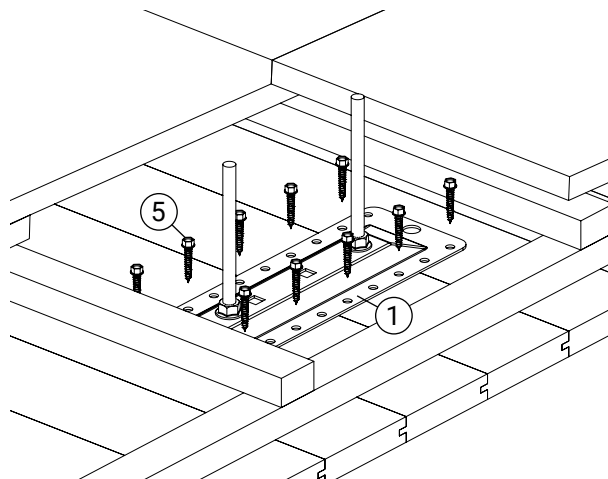

2. Montage fästplatta

Skruva fästplattan (1) till undertaket med 10 st träskruv (5).

OBS! 2 st skruv i vardera ände och resterande jämt fördelade över hålbilden. Använd skruvdragare med momentjustering så att skruven inte går runt och mister greppet.

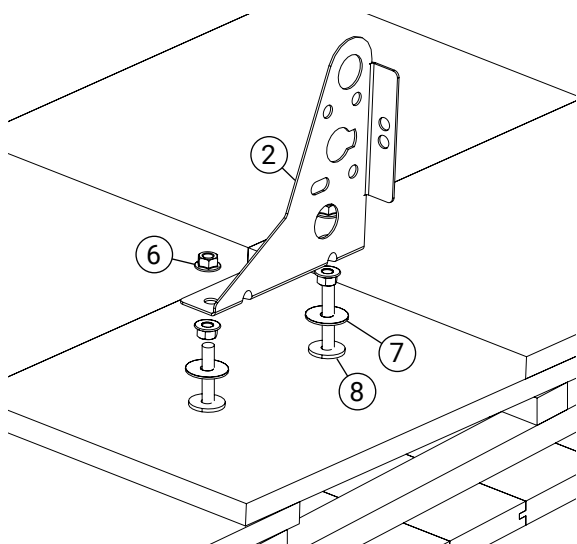

3. Montage fäste

Borra hål i takpannan och montera med gummibricka (8) och täckbricka (7) i botten mot pannan. Skruva fast fäste (2) med muttrar (6) på över och undersida. Trycket mot pannan regleras med muttern ovanpå täckbrickan.

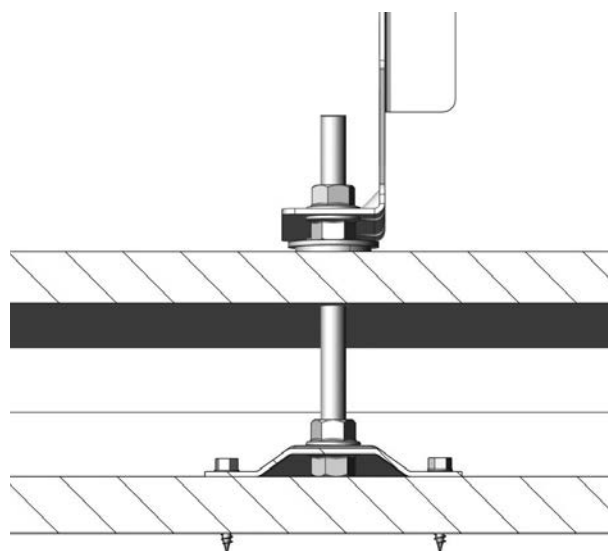

Montage i tvärsnitt

	Detalj	Art. nr.
1	Fästplatta	FP0300
2	Fäste typ 5	NS5000
3	Distans takstege/takbrygga	DS5700
4	Gängstång M10 L=1000 mm	RB1010-00

	Detalj	Art. nr.
5	Träskruv 6-kant 6x30	TS6301/TS6310
6	Flänsmutter M10	MU1001/MU1010
7	Bricka 10,5x36x2	XBR3610
8	Gummibricka Ø50 M10	GB5010 (GB0010)

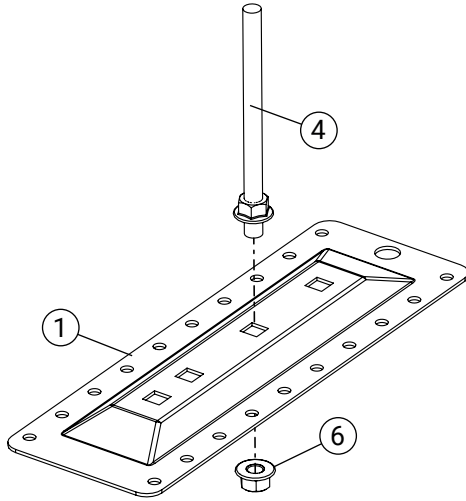

1. Montage gängstänger

Lås fast gängstången (4) med dubbla muttrar (6).
Längden på gängstången (4) anpassas efter läkthöjd och profilhöjd.

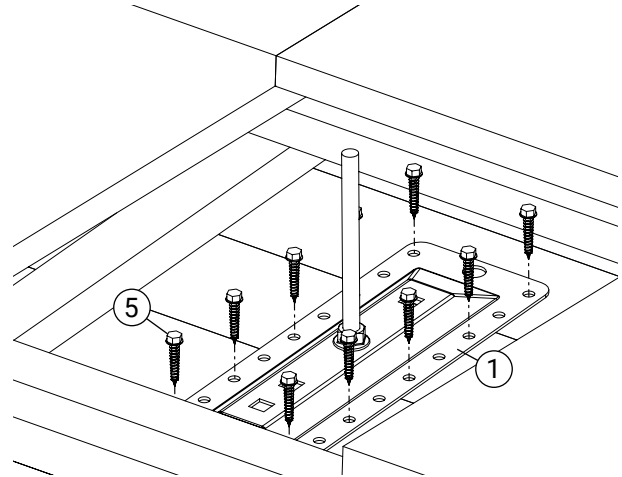

2. Montage fästplatta

Skruva fästplattan (1) till undertaket med 10 st träskruv (5).

OBS! 2 st skruv i vardera ände och resterande jämt fördelade över hålbilden. Använd skruvdragare med momentjustering så att skruven inte går runt och mister greppet.

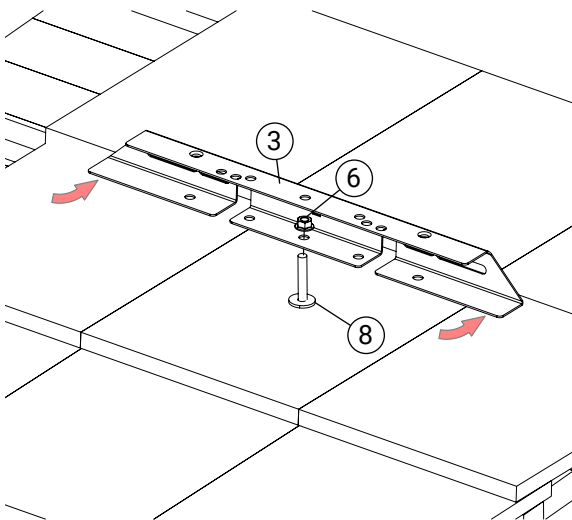

3. Montage fäste

Klistra gummilist på undersidan av distansen. Borra hål i takpannan och montera distansen (3) med gummibricka (8) och mutter (6).

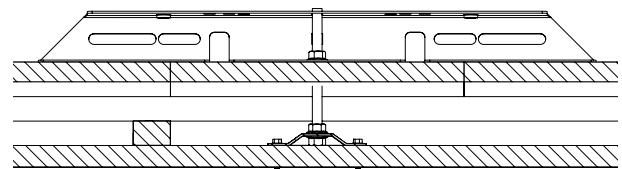

Montage i tvärsnitt